



# CÔNG TY TNHH TOP ALUMINIUM

Điện thoại: 0914 303 129 - 0932 937 237 - 0917 248 008

Email: congtytopalu@gmail.com - Website: www.topalu.com.vn

Địa chỉ: 376 Tô Ngọc Vân, Phường Thạnh Xuân, Quận 12, TP.HCM

## BẢNG BÁO GIÁ





TP.HCM ngày 12 tháng 04 năm 2021

STT	MÃ HÀNG	TÊN GỌI	MẶT CẮT	ĐỘ DÀY	CHIỀU DÀI	(Kg/M)	ĐƠN GIÁ/KG	THÀNH TIỀN
<b>CỬA ĐI XINGFA HỆ 55</b>								
1	C3328	Khung bao cửa đi hệ 55		2	5.8	1.257	<b>102,000</b>	<b>743,641</b>
2	C3332	Cánh cửa đi mở trong hệ 55		2	5.8	1.442	<b>102,000</b>	<b>853,087</b>
3	C3303	Cánh cửa đi mở ngoài hệ 55		2	5.8	1.441	<b>102,000</b>	<b>852,496</b>
4	C44508	Khung bao cửa đi hệ 55 dày 1.4ly		1.4	5.8	0.927	<b>102,000</b>	<b>548,413</b>
5	C44512	Cánh cửa đi mở ngoài hệ 55 dày 1.4ly		1.4	5.8	1.132	<b>102,000</b>	<b>669,691</b>
6	C44522	Cánh cửa đi mở trong hệ 55 dày 1.4ly		1.4	5.8	1.132	<b>102,000</b>	<b>669,691</b>
7	C3304	Cánh cửa đi ngang dưới hệ 55		2	5.8	2.023	<b>102,000</b>	<b>1,196,807</b>
8	C3329	Nẹp gioăng lọc bụi cho cửa đi ngang dưới hệ 55		1.5	5.8	0.428	<b>102,000</b>	<b>253,205</b>
9	C22900	Nẹp gioăng lọc bụi cho cửa đi ngang dưới hệ 55 có gờ		1.5	5.8	0.476	<b>102,000</b>	<b>281,602</b>
10	C3319	Ngưỡng cửa , cửa đi hệ 55		1.6	5.8	0.689	<b>102,000</b>	<b>407,612</b>
11	C3323	Đồ động cửa đi 2 cánh hệ 55		1.8	5.8	1.086	<b>102,000</b>	<b>642,478</b>
12	C22903	Đồ động cửa đi/ Sổ 2 cánh hệ 55		1.4	5.8	0.891	<b>102,000</b>	<b>527,116</b>
13	C3310	Nối khung cho vách kính lớn hệ 55		1.6	5.8	1.308	<b>102,000</b>	<b>773,813</b>
14	C3300	Nối khung cho vách kính, cửa hệ 55		2	5.8	0.347	<b>102,000</b>	<b>205,285</b>

15	C3209	Khung bao cho vách kính		1.4	5.8	0.802	102,000	474,463
16	C459	Thanh truyền khóa cửa đi , cửa sổ hệ 55		2.5	5.8	0.139	102,000	82,232
17	C3326	Nội khung 90 độ hệ 55		2.2	5.8	1.275	102,000	754,290
18	F077	Pano có rãnh cửa đi hệ 55		1	5.8	0.664	104,000	400,525
19	C3297	Nẹp kính vuông cho kính 5-10mm hệ 55		1	5.8	0.271	102,000	160,324
20	C3206	Nẹp kính bầu cho kính 5 -10 mm hệ 55		1	5.8	0.257	102,000	152,041
21	C3236	Nẹp kính hộp cho kính 16 - 19 mm hệ 55		1	5.8	0.227	102,000	134,293

### CỬA SỔ XINGFA HỆ 55 DÀY



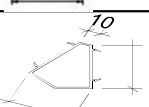

22	C3209	Khung bao cho vách kính		1.4	5.8	0.802	102,000	474,463
23	C3318	Khung bao cửa sổ hệ 55		1.4	5.8	0.876	102,000	518,242
24	C3208	Khung bao chuyển hướng		1.4	5.8	0.76	102,000	449,616
25	C3202	Cánh cửa sổ mở quay ngoài		1.4	5.8	1.088	102,000	643,661
26	C8092	Cánh cửa sổ mở quay ngoài ke nhày		1.4	5.8	1.064	102,000	629,462
27	C3033	Đồ động cửa sổ mở quay 2 cánh		1.4	5.8	0.825	102,000	488,070
28	C3313	Đồ cố định chữ T tách khung		1.4	5.8	1.01	102,000	597,516
29	C3203	Đồ cố định chữ T có lỗ vít		1.4	5.8	0.97	102,000	573,852
30	C459	Thanh truyền khóa cửa đi , cửa sổ hệ 55		2.5	5.8	0.139	102,000	82,232
31	C3297	Nẹp kính vuông cho kính 5-10mm hệ 55		1	5.8	0.271	102,000	160,324
32	C3298	Nẹp kính cho C3328, C3318, C3313 kính 5-10mm hệ 55		1	5.8	0.237	102,000	140,209

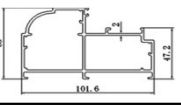
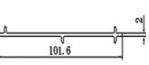
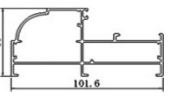
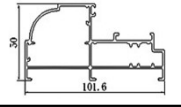
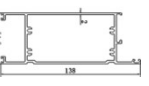
33	C3206	Nẹp kính bầu cho kính 5 -10 mm hệ 55		1	5.8	0.275	<b>102,000</b>	<b>162,690</b>
34	C3236	Nẹp kính hộp cho kính 16 -19 mm hệ 55		1	5.8	0.227	<b>102,000</b>	<b>134,293</b>
35	C3336	Nẹp kính hộp cho kính 8-10 mm hệ 55		1	5.8	0.229	<b>102,000</b>	<b>135,476</b>
36	C910	Nối góc 135		1.8	5.8	0.916	<b>102,000</b>	<b>541,906</b>



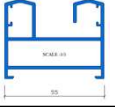
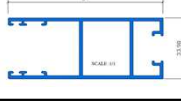
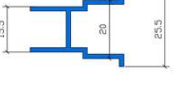

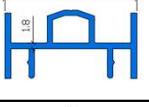
### CỬA MỞ QUAY HỆ 55 BẢN 100



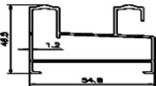
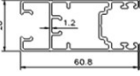
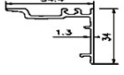
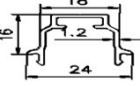
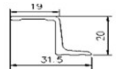
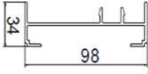
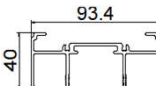
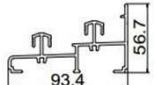
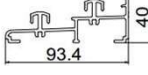
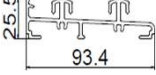
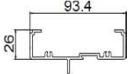
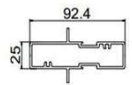
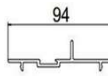
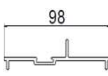

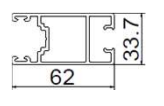
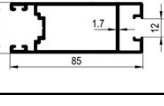
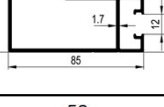
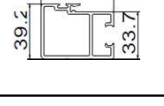
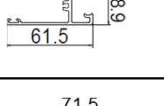
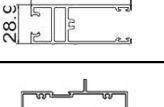
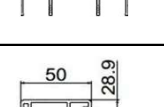
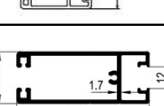
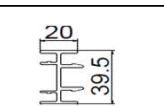
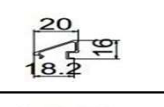
37	C38019	Khung bao cửa đi mở quay hệ 100		2	5.8	2.057	<b>103,000</b>	<b>1,228,852</b>
38	C38010	Thanh ghép khung hệ mở quay 100		2	5.8	0.617	<b>103,000</b>	<b>368,596</b>
39	C38039	Khung bao vách kính hệ 100		1.4	5.8	1.375	<b>103,000</b>	<b>821,425</b>
40	C38038	Khung bao cửa sổ mở quay hệ 100		1.4	5.8	1.421	<b>103,000</b>	<b>848,905</b>
41	C38032	Thanh ngang dưới cửa đi mở quay hệ 55		2	5.8	2.26	<b>102,000</b>	<b>1,337,016</b>

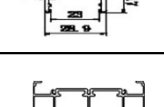
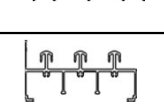
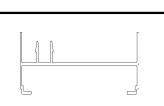
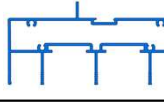
### CỬA LÙA ĐI 55

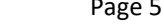
42	D47713	Khung bao lùa đi 55		1.8	5.8	1.223	<b>103,000</b>	<b>730,620</b>
43	D45316	Cánh lùa đi hệ 55		1.8	5.8	1.319	<b>103,000</b>	<b>787,971</b>
44	D46070	Ốp khóa trung gian cửa đi lùa		1.5	5.8	0.364	<b>103,000</b>	<b>217,454</b>
45	D45478	Ốp cánh cửa đi lùa 55		1.4	5.8	0.383	<b>103,000</b>	<b>228,804</b>
46	D45318	Trung gian cửa đi lùa 55		1.8	5.8	0.566	<b>103,000</b>	<b>338,128</b>
47	D45482	Khung cửa sổ lùa 3 ray hệ 55		1.4	5.8	1.467	<b>103,000</b>	<b>876,386</b>

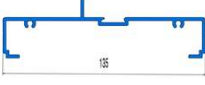
<b>XINGFA HỆ LÙA 55</b>									
48	<b>D23151</b>	Khung bao cửa lùa hệ 55		1.4	5.8	0.949	<b>102,000</b>	<b>561,428</b>	
49	<b>D23156</b>	Cánh cửa lùa hệ 55		1.4	5.8	0.936	<b>102,000</b>	<b>553,738</b>	
50	<b>D23157</b>	Óp móc cho cánh cửa lùa hệ 55		1.4	5.8	0.365	<b>102,000</b>	<b>215,934</b>	
51	<b>D23158</b>	Trung gian 4 cánh cửa lùa hệ 55		1.4	5.8	0.229	<b>102,000</b>	<b>135,476</b>	
52	<b>D23159</b>	Thanh chắn nước mưa cửa lùa hệ 55		1.4	5.8	0.279	<b>102,000</b>	<b>165,056</b>	
<b>CỬA ĐI MỞ TRƯỢT XINGFA HỆ 2001/93</b>									
53	D1543A	Khung bao đứng cửa đi lùa 2001		1.8	5.8	1.134	<b>102,000</b>	<b>670,874</b>	
54	D1541A	Khung bao ngang trên cửa đi lùa 2001		1.8	5.8	1.459	<b>102,000</b>	<b>863,144</b>	
54	D1542A	Khung bao ngang dưới cửa đi lùa 2001 cao 57mm		1.8	5.8	1.706	<b>102,000</b>	<b>1,009,270</b>	
55	D1942	Khung bao ngang dưới cửa đi lùa 2001 cao 40mm		2	5.8	1.561	<b>102,000</b>	<b>923,488</b>	
55	D17182	Khung bao ngang dưới cửa đi lùa 2001 cao 25mm		2	5.8	1.307	<b>102,000</b>	<b>773,221</b>	
56	D1559A	Khung bao ngang cho vách kính cửa đi lùa 2001		1.7	5.8	1.07	<b>102,000</b>	<b>633,012</b>	
56	D2618	Đố trung gian cho vách kính cửa đi lùa 2001		2	5.8	1.546	<b>102,000</b>	<b>914,614</b>	
57	D1578	Nối khung cho vách kính cửa đi lùa 2001		2	5.8	0.676	<b>102,000</b>	<b>399,922</b>	
57	D1549A	Nối khung bao cho vách kính cửa đi lùa 2001		1.7	5.8	0.712	<b>102,000</b>	<b>421,219</b>	

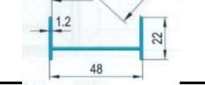
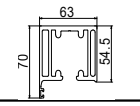
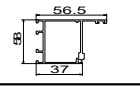
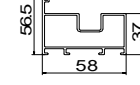
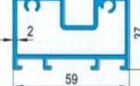
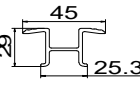
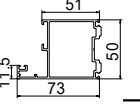
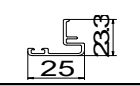
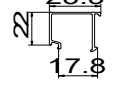
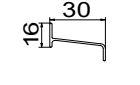
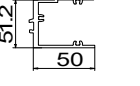
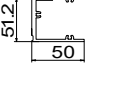
58	D1546A	Cánh đứng bên cửa đi lùa 2001		1.7	5.8	1.273	102,000	753,107
58	D26146	Cánh đứng bên cửa đi lùa 85mm		2	5.8	1.33	102,000	786,828
59	D28127	Cánh đứng móc cửa đi lùa 85mm		2	5.8	1.303	102,000	770,855
59	D1547A	Cánh đứng móc cửa đi lùa 2001		1.7	5.8	1.098	102,000	649,577
60	D1545A	Cánh ngang dưới bên trong cửa đi lùa 2001		1.7	5.8	1	102,000	591,600
60	D1555A	Cánh ngang dưới bên ngoài cửa đi lùa 2001		1.7	5.8	1.243	102,000	735,359
61	D1551A	Khung bao ngang trên liền vách kính		1.7	5.8	2.164	102,000	1,280,222
61	D1544A	Cánh ngang trên cửa đi lùa 2001		1.7	5.8	0.99	102,000	585,684
62	D26144	Cánh ngang trên cửa đi lùa 71.5mm		2	5.8	1.115	102,000	659,634
63	D1548A	Trung gian 4 cánh cửa đi lùa 2001		1.7	5.8	0.62	102,000	366,792
64	C101	Nẹp kính đơn cho vách kính cửa đi, cửa sổ lùa 2001		0.9	5.8	0.133	102,000	78,683
65	D1779	Nẹp kính hộp cho vách kính cửa đi, cửa sổ lùa 2001		0.8	5.8	0.099	102,000	58,568
66	D1168	Thanh chuyển kính hộp lùa 93		2	5.8	0.399	102,000	236,048
67	D3211	Khung bao ngang trên cửa đi lùa 3 ray 2001		2	5.8	1.979	102,000	1,170,776
68	D3212	Khung bao ngang dưới cửa đi lùa 3 ray 2001 cao 55mm		2	5.8	2.297	102,000	1,358,905
69	D3213	Khung bao đứng cửa đi lùa 3 ray 2001		2	5.8	1.367	102,000	808,717
70	D9821	Khung bang ngang trên lùa 3 ray ( D1551)		2	5.8	2.86	104,000	1,725,152
71	D9828	Đồ cố định vách kính lùa 3 ray		2	5.8	2.002	104,000	1,207,606

72	D9829	Khung bao vách kính lùa 3 ray hệ 93		2	5.8	1.571	104,000	947,627
73	D9839	Nối vách kính		2	5.8	0.935	104,000	563,992
74	E192	Lá chớp		1.2	5.8	0.317	104,000	191,214
75	E1283	Khung sách		1.2	5.8	0.29	104,000	174,928
<b>CỬA ĐI XÉP TRƯỢT HỆ 63</b>								
76	F605	Máng trượt cửa xếp trượt hệ 63		3	5.8	3.107	102,000	622,955
77	F606	Khung bao đứng		1.5	5.8	1.027	102,000	607,573
78	F607	Khung bao ngang dưới ray nổi		1.5	5.8	1.053	102,000	622,955
79	F2435	Ray âm dưới		1.5	5.8	1.351	102,000	799,252
80	C5409	Ray âm dưới		2	5.8	0.597	102,000	353,185
81	F523	Cánh cửa không lỗ vít		1.5	5.8	1.254	102,000	741,866
82	F520	Nẹp cánh cửa xếp trượt hệ 63		1	5.8	0.241	102,000	142,576
83	F521	Nẹp kính		1	5.8	0.222	102,000	131,335
84	F519	Ốp che nước mưa		1	5.8	0.177	102,000	104,713
85	F608	Pát liên kết máng treo F605 và đứng khung bao F606		2.5	5.8	1.44	102,000	851,904
86	F609	Pát liên kết rầy dẫn hướng F607 và đứng khung F606		0.5	5.8	1.377	102,000	814,633
87	F6029	Nẹp kính hộp		1.2	5.8	0.276	102,000	163,282
88	F417	Ke góc máng trượt		4	5.8	5.228	102,000	3,092,885